

XEROX®

Versiunea 1, iulie 2007
701P46643

Xerox 4112 Copier/Printer
Xerox 4127 Copier/Printer

Ghid de instalare rapidă

Xerox Corporation
Global Knowledge & Language Services
800 Phillips Road
Building 845
Webster, New York 14580

©Copyright 2007 by Xerox Corporation. Toate drepturile rezervate.

Protecția drepturilor de autor invocată se referă la toate informațiile și materialele supuse drepturilor de autor, incluzând, dar fără a se limita la materialele generate de programe software afișate pe ecran, precum stiluri, șabloane, pictograme, imagini, etc.

Xerox®, litera X stilizată, toate denumirile și codurile de produse Xerox menționate în această publicație sunt mărci ale XEROX CORPORATION. Celelalte denumiri de produse sunt mărci sau mărci înregistrate ale companiilor deținătoare, fiind considerate ca atare.

Microsoft, MS-DOS, Windows, Windows NT, Microsoft Network și Windows Server sunt mărci sau mărci înregistrate ale Microsoft Corporation în Statele Unite și/sau alte țări. Novell, NetWare, IntranetWare și NDS sunt mărci înregistrate ale Novell, Inc. în Statele Unite și/sau alte țări. Adobe, Acrobat, PostScript, PostScript3 și PostScript Logo sunt mărci ale Adobe Systems Incorporated. Apple, AppleTalk, EtherTalk, LocalTalk, Macintosh, MacOS și TrueType sunt mărci înregistrate ale Apple Computer, Inc. în Statele Unite și/sau alte țări. HP, HPGL, HPGL/2 și HP-UX sunt mărci înregistrate ale Hewlett-Packard Corporation. Toate celelalte denumiri de produse sunt mărci sau mărci înregistrate ale companiilor deținătoare.

Cuprins

Introducere

Despre acest ghid

Noul Xerox 4112/4127

Componente

Interfața cu utilizatorul

Pornire și oprire

Pornire

Oprire

Funcții de bază

Imprimarea ghidului de referință rapidă pentru administratori

Exercițiul 1: Încărcarea hârtiei

Încărcarea hârtiei în tava 1

Încărcarea hârtiei în tava 3

Exercițiul 2: Cum copiați folosind platanul

Exercițiul 3: Cum copiați folosind dispozitivul de alimentare

Exercițiul 4: Cum verificați starea unei comenzi

Exercițiul 5: Cum verificați starea mașinii

Exercițiul 6: Cum solicitați service

Ghid de referință rapidă pentru utilizatori

Asistență

Toate butoanele Services

Componentele interfeței cu utilizatorul

Introducere

Despre acest ghid



Datorită acestui ghid, vă veți familiariza rapid cu noul Xerox 4112 / 4127 Copier/Printer. Parcurgeți ghidul și rezolvați exercițiile propuse.

Pentru mai multe informații, consultați **manualul de utilizare** și **ghidul administratorului de sistem**, livrate odată cu Xerox 4112/4127.

Noul Xerox 4112/4127

Xerox 4112/4127 este doar copiator sau copiator/imprimantă alb-negru. 4112/4127 110 imprimă 110 pagini pe minut. 4112/4127 125 imprimă 125 pagini pe minut.

Componente

Identificați următoarele componente pentru exercițiile de pornire rapidă.

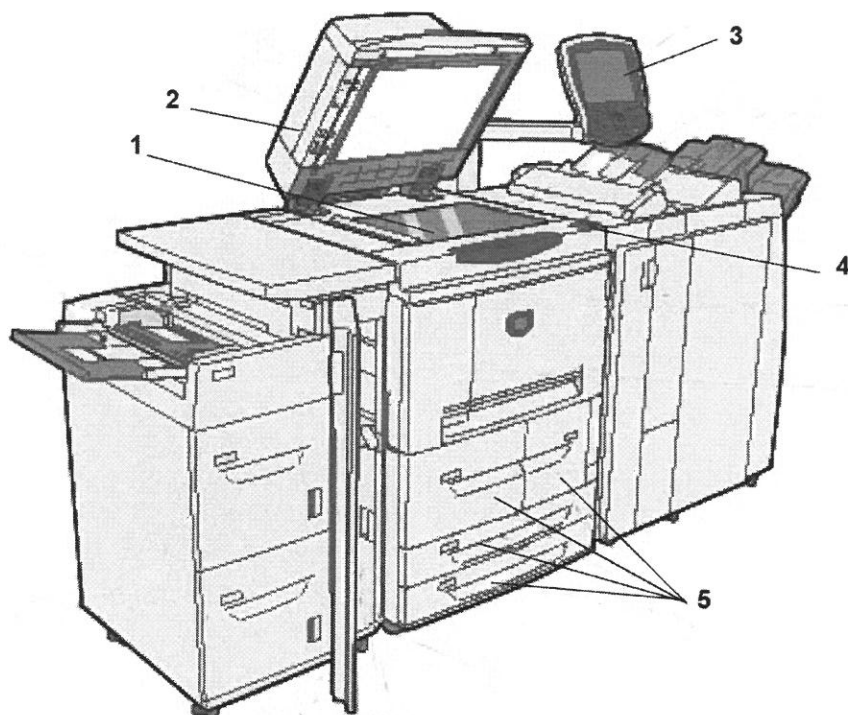

Nr.	Componenta	Funcția
1	Platan	Susține documentul în timpul copierii.
2	Dispozitiv automat de alimentare față-verso	Alimentează automat documente originale simple sau față-verso către platan.
3	Interfața cu utilizatorul	Panoul de comandă și ecranul cu comandă prin atingere sunt folosite pentru accesarea și vizualizarea informațiilor.
4	Întrerupător	Pornește/oprește echipamentul.
5	Tăvile 1, 2, 3 și 4	Susțin hârtia folosită pentru copiere și imprimare.

Interfața cu utilizatorul

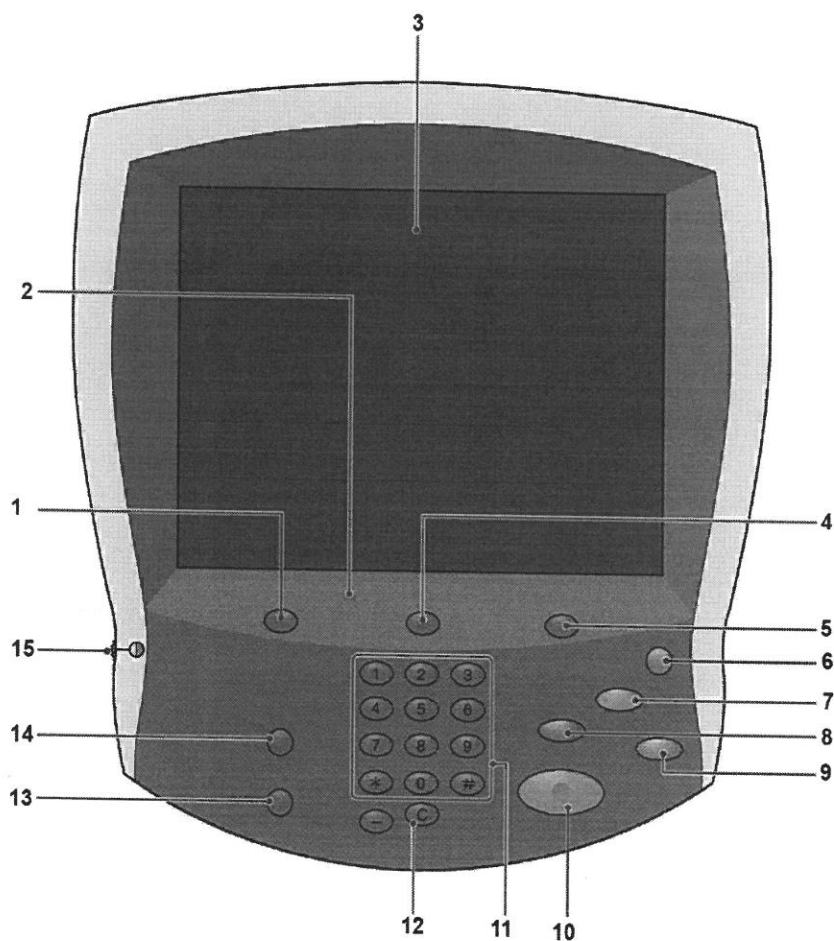

Nr.	Componenta	Funcția
1	Butonul Services	Afișează caracteristicile comenzilor pe ecranul cu comandă prin atingere.
2	Panoul de comandă	Selectați funcțiile cu ajutorul butoanelor și al tastaturii.
3	Ecranul cu comandă prin atingere	Selectați programarea disponibilă prin simpla atingere a ecranului.
4	Butonul Job Status	Afișează ecranele funcției Job Status .
5	Butonul Machine Status	Afișează starea curentă a echipamentului pe ecranul cu comandă prin atingere.
6	Butonul Energy Saver	Acest buton se aprinde în momentul în care echipamentul intră în modul economic. Apăsați acest buton pentru a anula modul economic.
7	Butonul Clear All	Șterge toate programările și restabilește setările implicite ale echipamentului.
8	Butonul Interrupt	Întreține comanda curentă de copiere pentru executarea unei comenzi prioritare.
9	Butonul Stop	Întreține comanda curentă. Urmați instrucțiunile afișate pe ecran pentru a anula sau relua comanda.

10	Butonul Start	Începe copierea/imprimarea comenzii.
11	Tastatura numerică	Introduce numărul de copii, parola și alte valori numerice.
12	Butonul Clear	Șterge valorile numerice sau ultima cifră introdusă.
13	Butonul Language	Schimbă limba de afișare.
14	Butonul Log In/Out	Oferă acces protejat cu parolă la meniul System Administration, folosit pentru ajustarea setărilor implicite ale echipamentului.
15	Controlul luminozității ecranului	Ajustează luminozitatea ecranului cu comandă prin atingere.

Pornire și oprire

Porniți sursa de alimentare, înainte de a folosi echipamentul. Acesta din urmă se încălzește în aproximativ cinci minute, moment în care puteți începe să copiați. Opriți echipamentul la sfârșitul zilei sau dacă nu intenționați să-l folosiți pentru perioadă lungă de timp.

Pornire



Pentru a porni echipamentul:

1. Deschideți capacul.
2. Apăsați întrerupătorul în poziția [I].

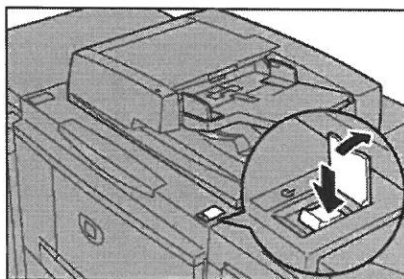

OBSERVAȚIE: Mesajul "**Please wait...**" afișat pe interfața cu utilizatorul arată că echipamentul se încălzește. Nu operați echipamentul în timp ce se încălzește.

Oprire



1. Așteptați până când toate comenzile au fost imprimate/copiate.
2. Apăsați întrerupătorul în poziția [O].

Funcții de bază

În continuare veți folosi câteva dintre funcțiile de bază ale noului Xerox 4112/4127. Rezolvând exercițiile din această secțiune, veți învăța să:

- Încărcați hârtie în tăvile 1 și 3
- Copiați documente cu funcții de copiere obișnuite
- Verificați starea comenzilor
- Verificați starea echipamentului
- Solicitați service

Imprimarea ghidului de referință rapidă pentru administratori



Înainte de a începe să rezolvați exercițiile:

1. Localizați CD-ul cu documentație, livrat odată cu Xerox 4112/4127.
2. Imprimați ghidului de referință rapidă pentru administratori, pe o singură parte, pe hârtie A4/letter.
3. Țineți ghidul la îndemână. Îl puteți folosi pentru a face copii în timp ce rezolvați exercițiile 2 și 3.



OBSERVAȚIE: Păstrați ghidul în apropierea echipamentului Xerox 4112/4127 pentru consultarea rapidă a funcțiilor System Administrator.

Exercițiul 1: Încărcarea hârtiei

În acest exercițiu, veți încărca hârtie de **8.5 X 11 inci** sau **A4** în tava 1 și hârtie de **11 X 17 inci** sau **A3** în tava 3.

Încărcarea hârtiei în tava 1

1. Trageți tava încet, până când se oprește.



ATENȚIE: Dacă veți trage tava cu putere, există riscul să vă loviți în zona genunchilor.

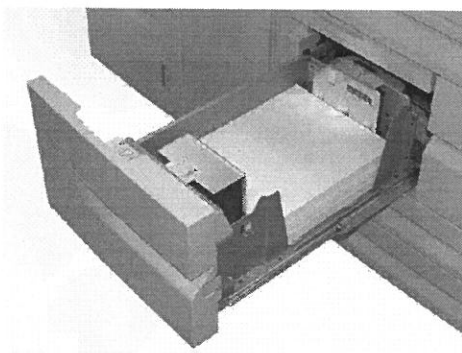

2. Încărcați hârtie de 8.5 x 11 inci sau A4 și aliniați marginea hârtiei în partea stângă a tăvii.

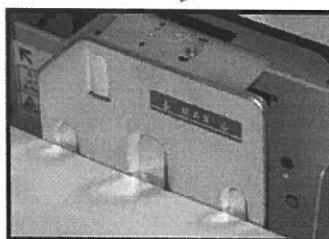
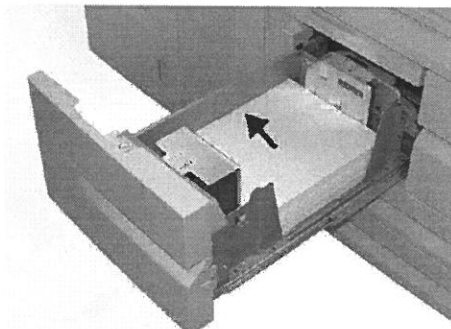



OBSERVAȚIE: Nu încărcați hârtie peste limita maximă de umplere.

3. Împingeți tava încet, până când se oprește.

Încărcarea hârtiei în tava 3

1. Trageți tava încet, până când se oprește.



ATENȚIE: Dacă veți trage tava cu putere, există riscul să vă loviți în zona genunchilor.

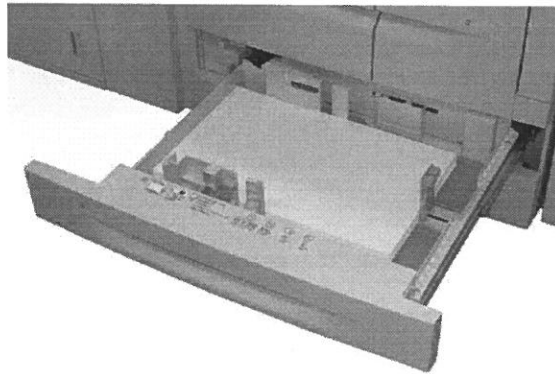

2. Încărcați hârtie de 11 x 17 inci sau A3 și aliniați marginea hârtiei în partea stângă a tăvii.

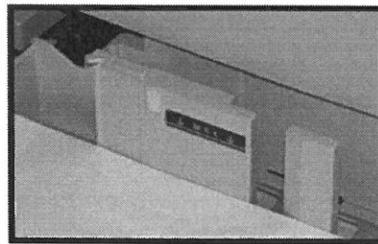
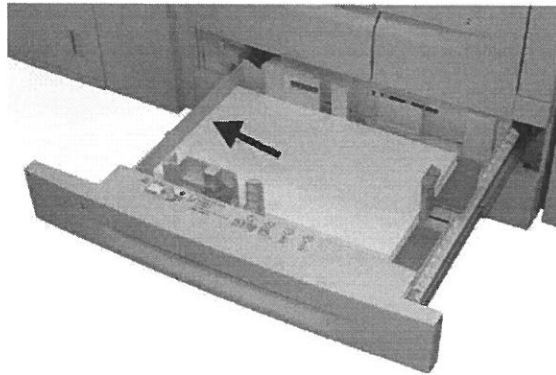

OBSERVAȚIE: Nu încărcați hârtie peste limita maximă de umplere.

3. Aproiați manetele ghidajelor (2) și reglați ghidajele în funcție de dimensiunea hârtiei.

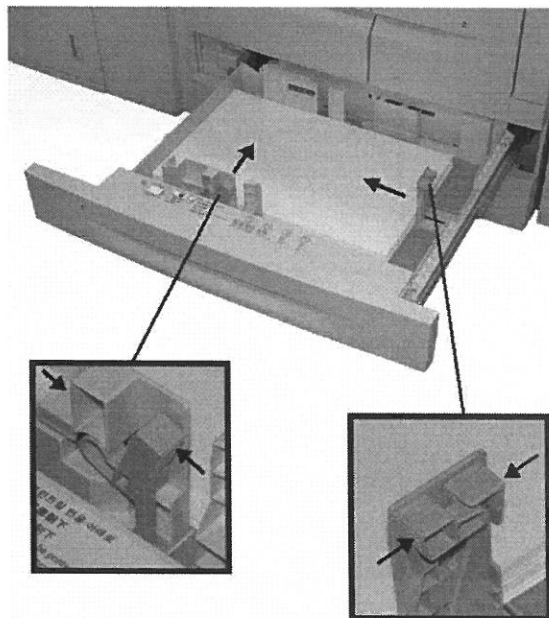

4. Împingeți tava încet, până când se oprește.

Exercițiul 2: Cum copiați folosind platanul



1. Deschideți dispozitivul de alimentare.

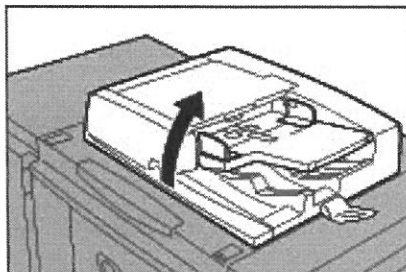

2. Așezați documentul cu fața în jos pe platan.

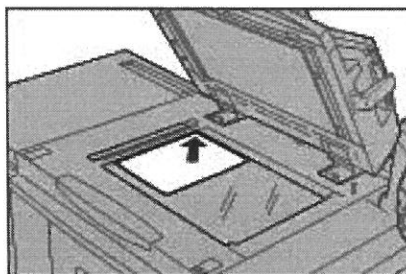

3. Închideți dispozitivul de alimentare.
4. Apăsați butonul **Services**.

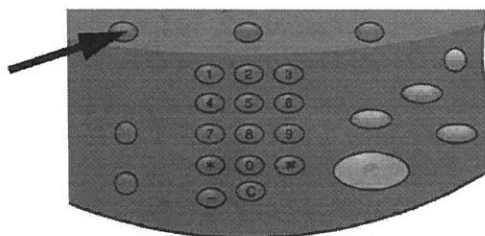

5. Selectați secțiunea **Copy**, în care sunt afișate funcțiile standard ale comenzii de copiere. Selectați butonul **More...** pentru a vizualiza opțiuni adiționale, specifice funcției respective.

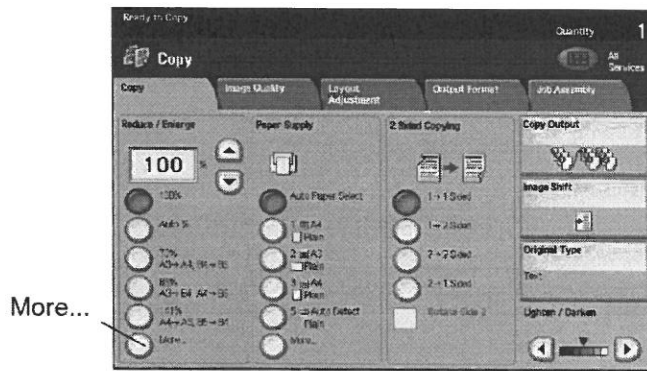

6. Introduceți numărul de copii.

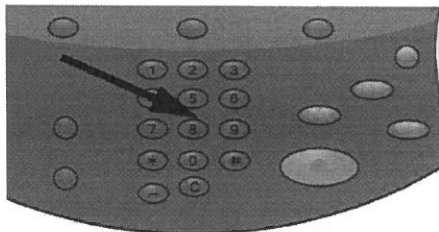

7. Apăsați **Start**.

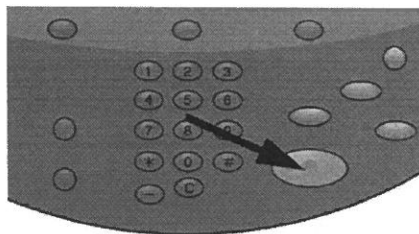

Exercițiul 3: Cum copiați folosind dispozitivul de alimentare



1. Introduceți un document de mai multe pagini, cu fața în sus, în dispozitivul de alimentare.
2. Reglați ghidajele în așa fel încât să atingă ușor marginile hârtiei.
3. Indicatorul se aprinde pentru a arăta că documentul este încărcat corect.

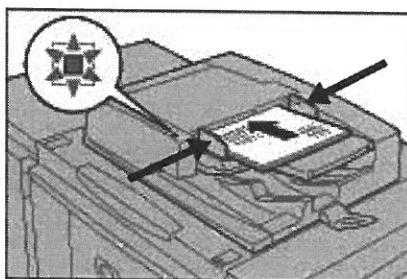

4. Apăsați butonul **Services**.

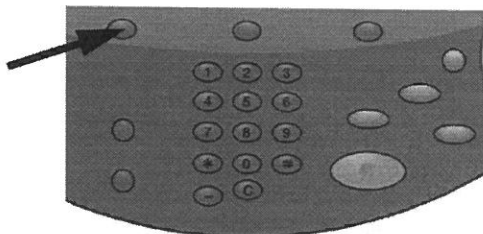

5. În ecranul **Copy**, selectați **Paper Tray 1**, încărcată cu hârtie de 8.5 x 11 inci sau A4.
6. În același ecran, selectați opțiunea **2-Sided Copying**.
 - **Selectați 1-2 Sided** dacă documente originale sunt imprimate pe o singură parte.
 - **Selectați 2-2 Sided** dacă documentele originale sunt imprimate față-verso.

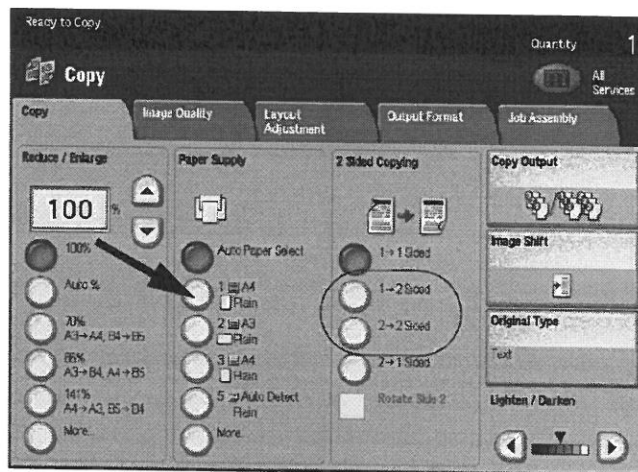

7. Selectați butonul **Copy Output**.

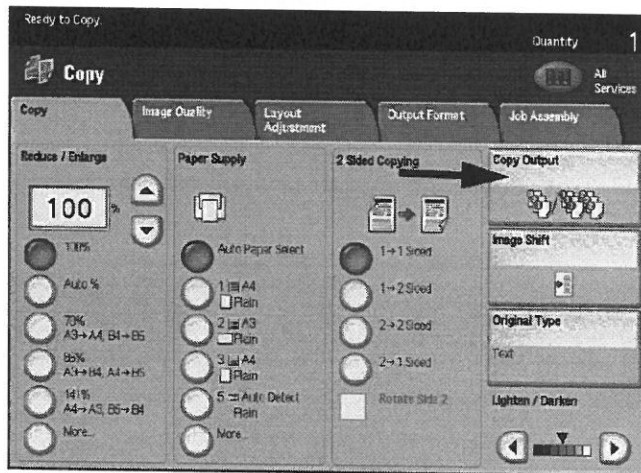

8. Selectați opțiunea **Staple** (alegerea vă aparține).

9. Selectați opțiunea **Hole Punch** (alegerea vă aparține).

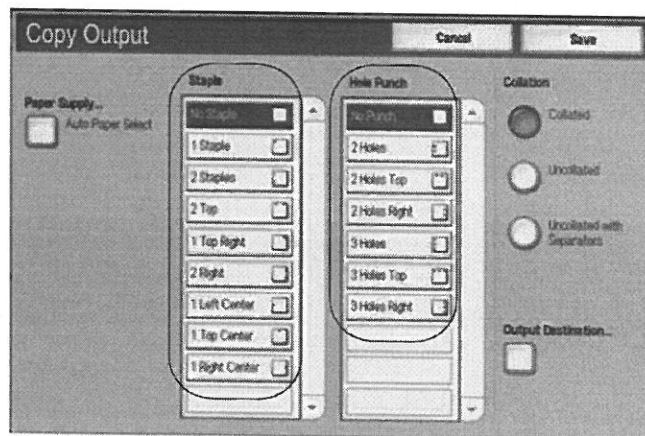

10. Selectați **Save**.

11. Introduceți numărul de copii **2**.

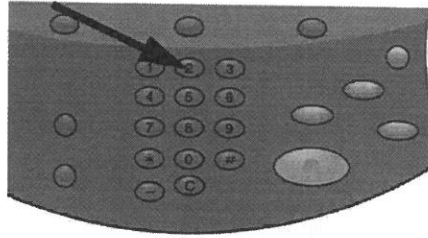

12. Apăsați **Start**.

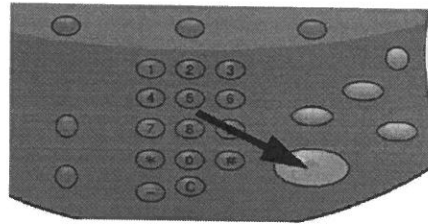

13. Verificați rezultatul pentru opțiunile selectate (față-verso, capsat, perforat).

Exercițiul 4: Cum verificați starea unei comenzi



1. Apăsați **Job Status** pe panoul de comandă.
2. Selectați secțiunea **Active Jobs**, în care sunt afișate comenzile imprimate sau în așteptare.
3. Dacă în secțiunea Active Jobs se află o comandă, selectați comanda pe ecranul cu comandă prin atingere.

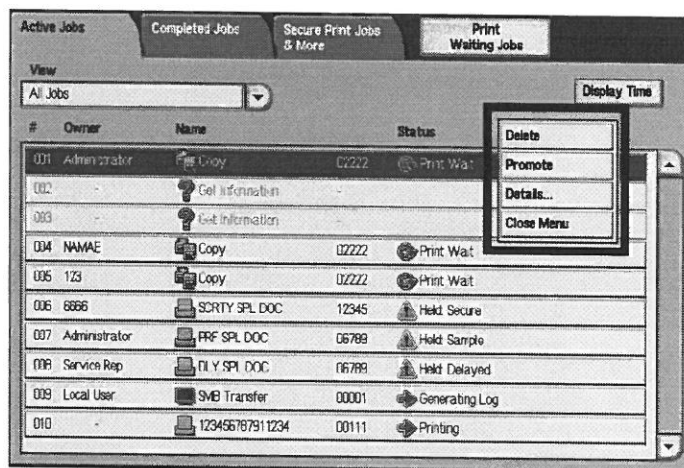

Meniul afișat vă permite să ștergeți și să avansați comenzi sau să afișați detaliile comenzii.

4. Selectați secțiunea **Completed Jobs**, în care sunt afișate toate comenzile finalizate.
5. Deschideți meniul **View**, folosit pentru filtrarea listei.

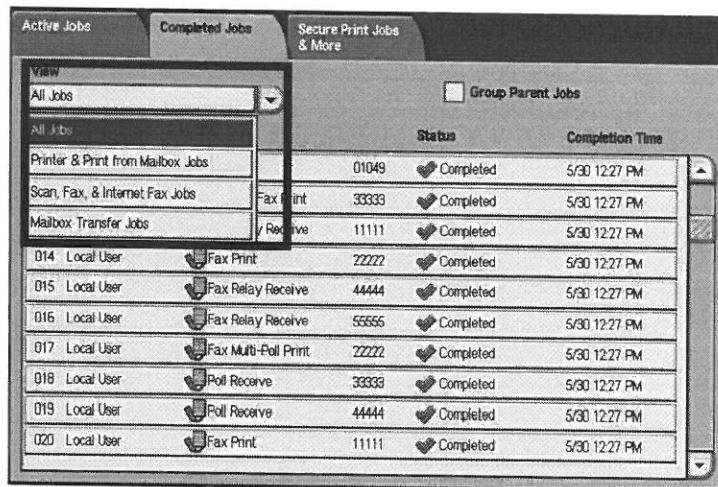

6. Selectați **All Jobs**.
7. Localizați comenzile de copiere finalizate și selectați una dintre comenzi pentru a afișa un raport.

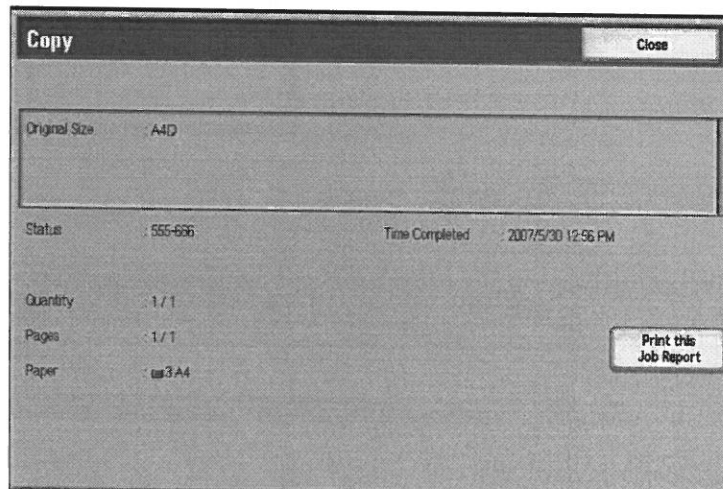

8. Selectați **Print This Job Report** pentru a imprima un exemplar.
9. Selectați **Close**.

Exercițiul 5: Cum verificați starea mașinii



1. Apăsați butonul **Machine Status**.

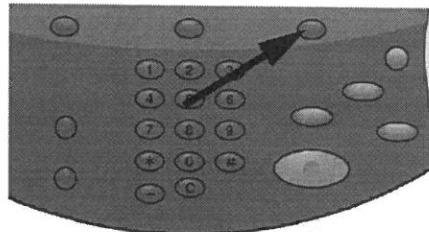

2. Citiți descrierile secțiunilor următoare.

- Secțiunea **Machine Information** afișează seria, versiunea curentă a aplicației software și adresa IP. Butoanele oferă acces la alte informații, inclusiv configurația echipamentului, versiunile software și starea tăvilor de hârtie.

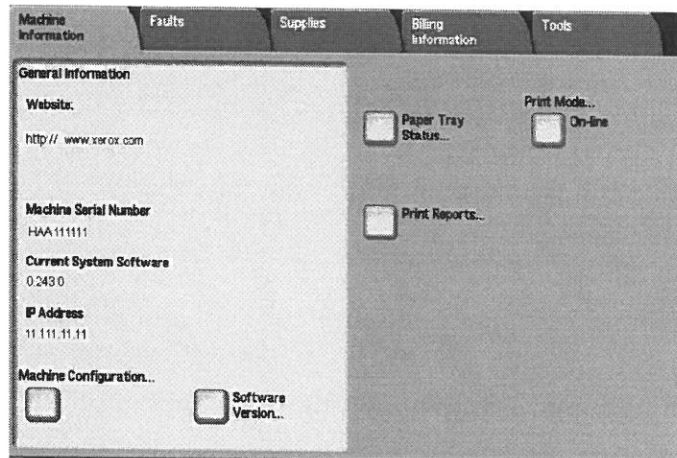

- Secțiunea **Faults** oferă acces la informații despre erorile și mesajele afișate.
 - **Selectați Current Faults și Instruction** pentru a obține instrucțiuni referitoare la corectarea unei erori.
 - **Selectați Current Messages** pentru a vizualiza soluții referitoare la menținerea operării adecvate a copiatorului/imprimantei.
 - **Selectați Fault History** pentru a vizualiza o listă de coduri

de eroare.

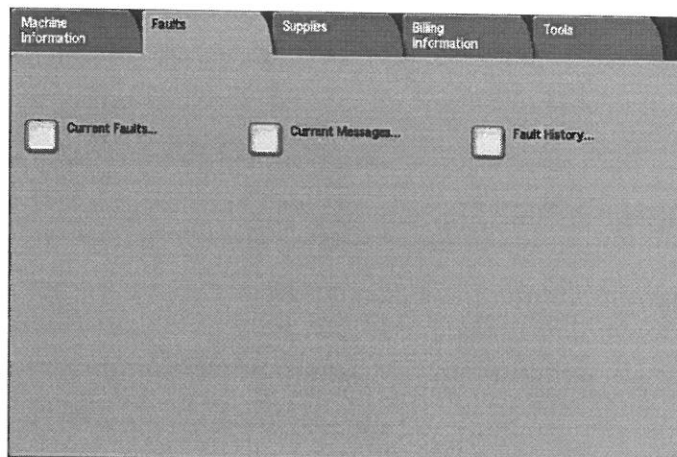

- Secțiunea **Supplies** oferă acces la informații despre starea consumabilelor folosite în copiator/imprimantă. Cantitatea de toner rămasă este indicată de un contor. Starea celorlalte consumabile este indicată astfel: OK, Replace Soon sau Replace Now.

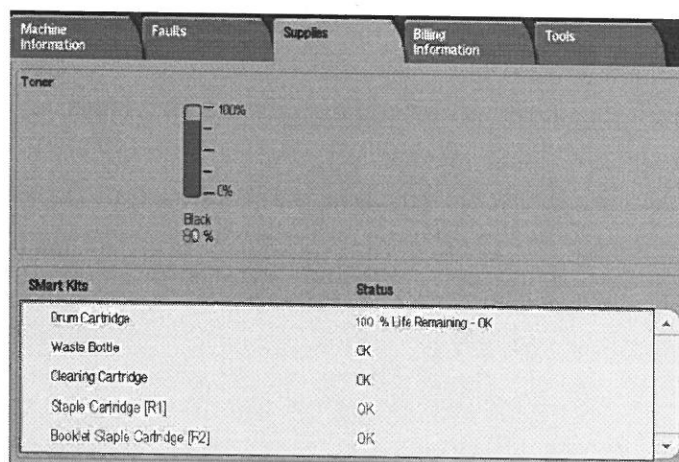

- Secțiunea **Billing Information** afișează seria copiatorului/imprimantei, denumirile contoarelor și valorile curente. Selectați **Usage Counters** pentru a vizualiza fiecare contor în parte.

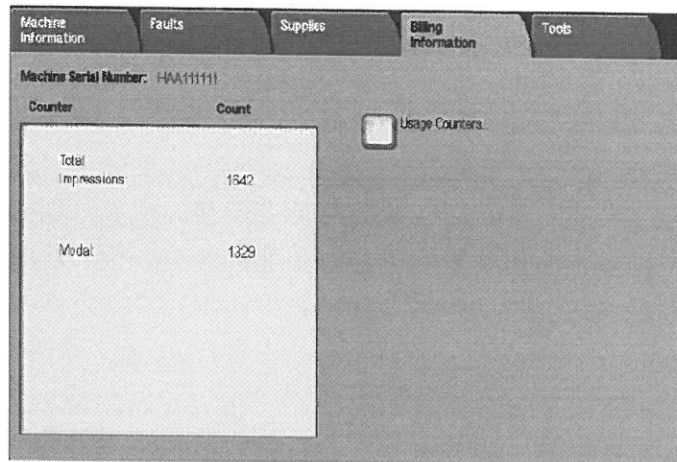

- Secțiunea **Tools** oferă acces la funcții de configurare. Utilizatorii obișnuiți au acces limitat la funcțiile de bază. Administratorii de sistem au acces nelimitat la toate funcțiile.

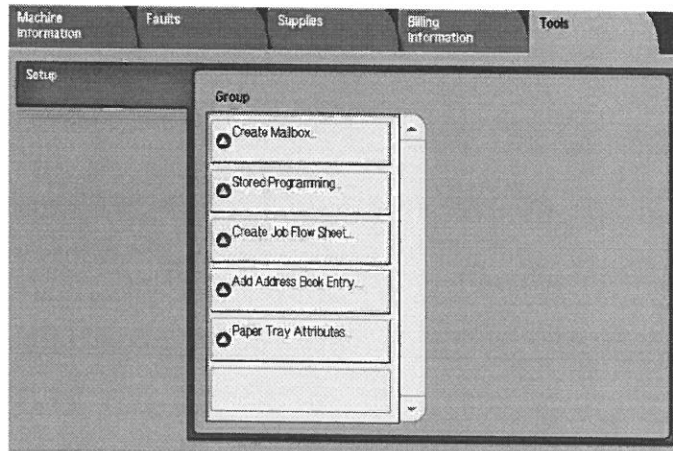

Exercițiul 6: Cum solicitați service

Dacă aveți o problemă cu copiatorul/imprimanta, faceți referire la interfața cu utilizatorul. Codul de stare și soluțiile propuse sunt afișate pe ecran. Parcurgeți toate etapele sugerate până când rezolvați problema. Dacă problema persistă, solicitați asistență.

Înainte de a contacta Xerox pentru asistență, asigurați-vă că dispuneți de următoarele informații:

1. Descriere completă a problemei.

Dacă vă confrunțați cu o problemă de calitate a copierii, o mostră vă va ajuta să descrieți defectul.

2. Orice coduri de eroare afișate pe interfața cu utilizatorul.
3. Seria echipamentului.

Apăsați **Machine Status** și localizați seria în secțiunea Machine Information.

În **România**, vizitați www.xerox.ro, selectați link-ul Contact și localizați numărul de telefon.

OBSERVAȚIE: Dacă este posibil, folosiți un telefon instalat în apropierea copiatorului/imprimantei.

Ghid de referință rapidă pentru utilizatori







Asistență

Pentru informare/asistență, verificați următoarele:

- Manualul de utilizare pentru informații despre operarea echipamentului Xerox 4112/4127.
- Pentru asistență online, vizitați: www.xerox.com
 - Apăsați link-ul **Support and Drivers**.
 - În **Product Name**, tastați **4112/4127** și apăsați **Search**.
 - Selectați modelul (4112 sau 4127) în lista afișată.
 - Apăsați link-ul corespunzător pentru obținerea informațiilor dorite: Support, Drivers & Download sau Documentation.
- De asemenea, puteți solicita și asistență tehnică.
 - În **România**, vizitați www.xerox.ro, selectați link-ul Contact, și localizați numărul de telefon.

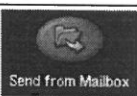

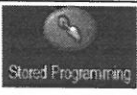
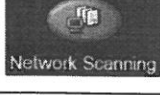









Toate butoanele Services

Tabelul 1: Toate butoanele Services

Pictograma	Funcția	Pictograma	Funcția
	Funcția Copy oferă acces la ecranul Copy pentru programarea comenzilor de copiere.		Funcția Scan to PC creează fișiere electronice de la documente originale tipărite și le trimite la computer sau la o destinație de stocare externă.
	Funcția E-mail permite scanarea documentelor și trimiterea acestora sub formă de mesaje electronice.		Funcția Send from Mailbox vă permite să imprimați, trimiteți prin e-mail sau fax documente din căsuța poștală.
	Funcția Scan to Mailbox creează fișiere electronice și le stochează în căsuțele poștale ale 4112/4127.		Funcția Stored Programming salvează și stochează mai multe segmente sub forma unei singure comenzi.
	Funcția Network Scanning creează un fișier electronic de la un document original tipărit.		Funcția Job Flow Sheets vă permite să folosiți mai multe servicii cu un singur șablon.

Componentele interfeței cu utilizatorul

Table 2: Componentele interfeței cu utilizatorul

Componenta	Funcția	Componenta	Funcția
Panoul de comandă	Permite selectarea funcțiilor cu ajutorul tastaturii.		Apăsați acest buton pentru a opri comanda curentă de copiere.
Ecranul cu comandă prin atingere	Permite selectarea elementelor dorite prin atingerea ecranului.		Apăsați acest buton pentru a începe procesul de copiere.
Butonul Services 	Apăsați acest buton pentru a accesa ecrane Services, precum Copy, Scan to Mailbox, etc.	Tastatura numerică 	Apăsați aceste butoane pentru a introduce valori numerice, precum numărul de copii.
Butonul Job Status 	Apăsați acest buton pentru a vizualiza ecranele funcției Job Status, pentru a confirma sau anula comenzi ori pentru a confirma sau imprima documente salvate.	Butonul Clear 	Apăsați acest buton al tastaturii pentru a șterge o valoare numerică sau dacă pe interfața cu utilizatorul a fost afișat un mesaj în acest sens.
Butonul Machine Status 	Selectați funcțiile Machine Status, precum informații despre consumabile sau contorizare.	Butonul Language 	Apăsați acest buton pentru a selecta limba afișajului.
Butonul Energy Saver 	Se aprinde în momentul în care echipamentul intră în modul economic. Apăsați acest buton pentru a anula modul economic.	Butonul Log In/Out 	Apăsați acest buton pentru a vă autentifica la modulele folosite de administratorul de sistem.
Butonul Clear All 	Șterge toate programările și restabilește toate setările implicite.	Controlul luminozității 	Folosiți această funcție pentru a ajusta luminozitatea ecranului cu comandă prin atingere.
Butonul Interrupt 	Apăsați acest buton pentru a întrerupe o comandă de copiere sau imprimare și a avansa o comandă prioritară. Apăsați butonul din nou pentru a relua comanda.		